

FILTRO DE ARENA PARA PISCINAS TOTALMENTE TERMOPLÁSTICO

CF - TP



LA MEJOR MARCA



LA MEJOR MARCA

JACUZZI CHILE S.A.

Camino a Melipilla N° 6843

Cerrillos, Santiago - Chile - CP 7270677

Fono: 56 - 2 - 5575408 / Fax: 56 - 2 - 5576243

e-mail: jacuzzi@jacuzzi.cl - www.jacuzzi.cl

codigo
barras

TASA DE FILTRACIÓN CF 1.450 m³/m²/día - TP 1.150 m³/m²/día

INTRODUCCIÓN

Los filtros serie CF - TP son equipos de filtración de alto caudal, que poseen medio filtrante permanente destinado a la remoción de impurezas en suspensión y coloides, constituyéndose en un elemento indispensable en la purificación del agua. Son construidos conforme Normas de ABNT y NSF.

IMPORTANTE

Lea atentamente este Manual de Instrucciones antes de instalar el filtro. Este producto ha sido inspeccionado y embalado en nuestra fábrica. Cualquier daño existente al ser recibido es de entera responsabilidad del transportista, a quien deberá realizarse el reclamo correspondiente. Los filtros de la serie CF-TP han sido proyectados para operar con los accesorios de fabricación JACUZZI. La utilización de accesorios de otra procedencia puede reducir la eficiencia de los filtros y, consecuentemente, invalidar la garantía de fabricación.

DESCRIPCIÓN

Los filtros de la serie CF son constituidos por tanque en material termoplástico, sistema interno colector, válvula selectora multivía de 6 posiciones, visor de retrolavado, 2 manómetros. Gracias a su exclusivo sistema de distribución de agua sobre el medio filtrante denominado Concentric Flow, los CF operan con tasa de filtración de 1.450 m³/m²/día. (máxima tasa de filtración permitida por las Normas Técnicas para filtros de arena). El tanque es construido con materiales totalmente a prueba de corrosión, que garantizan mayor durabilidad y simplicidad en la conservación. La tubería que conecta la bomba al tanque no es incluida con el equipo.

EQUIPOS SUMINISTRADOS Y VOLUMEN DE LA PISCINA

En la tabla 1 se especifica características del filtro y los volúmenes máximos de la piscina en función del tiempo de recirculación. Este tiempo de recirculación es el período de tiempo que se requiere para la filtración de un volumen de agua igual a la capacidad de la piscina. Según las Normas de ABNT, para piscinas residenciales, el tiempo máximo de recirculación es de 6 horas para piscinas con profundidad mínima hasta 0,60 m (infantiles) y de 8 horas para piscinas con profundidad mínima superior a 0,60 m.

TABLA 1

MODELO FILTRO	Ø EXTERNO DEL TANQUE mm	AREA TOTAL FILTRACIÓN m ²	CAUDAL m ³ /H VER NOTA	VOLUMEN DE LA PISCINA m ³ TIEMPO DE RECIRCULACIÓN (H)					ARENA (Kg)
				2	4	6	8	12	
CF12	280	0,06	3,3 2,9	7	13	20	26	39	25
CF15	400	0,11	6,6 5,3	13	26	39	53	79	50
CF19	500	0,19	11,5 9,1	23	46	69	92	138	100
CF22	580	0,25	15,0 12,0	30	60	90	120	180	150
TP26	690	0,34	16,0	32	64	96	128		200
TP30	805	0,47	18,0	36	72	108	144		250

NOTA: Caudales basados en tasa 1.450 m³/m²/día para filtros CF y 1.150 m³/m²/día para filtros CF y TP máximo permitido por norma en Chile. Filtros TP30 920 m³/m²/día.

DIMENSIONES E INSTALACIÓN

Las dimensiones principales de los filtros CF son las abajo indicadas (fig.1).

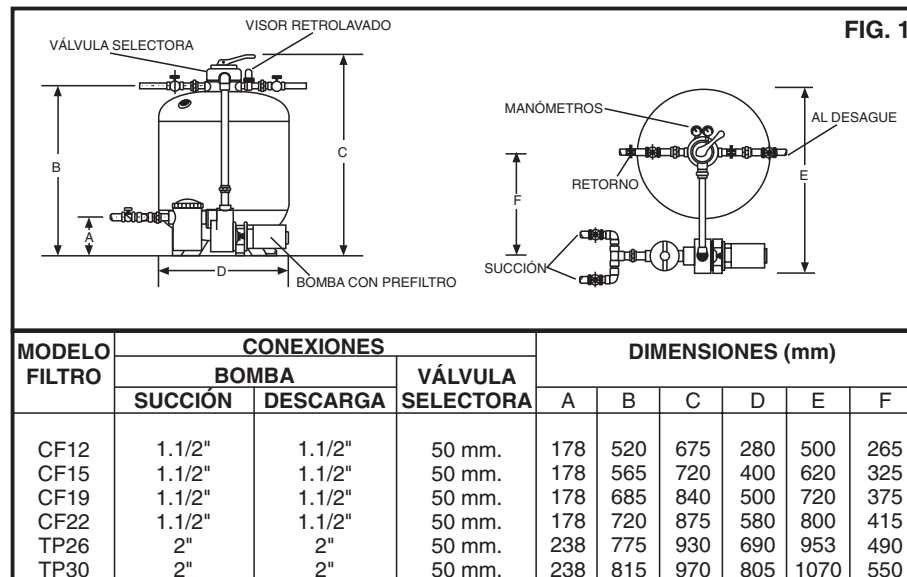

Ubique los filtros serie CF o TP tan cerca de la piscina como sea posible, en área cubierta, iluminada, ventilada, seca, protegida de la intemperie y con fácil acceso para la operación y eventual mantenimiento de los equipos. El asentamiento del filtro debe ser sobre un piso nivelado. La bomba debe ser ubicada preferentemente por debajo del nivel del agua de la piscina (cebada). De no ser posible, se recomienda no exceder sobre 1 m. sobre el nivel del agua como máximo para la instalación de la misma. Instale el

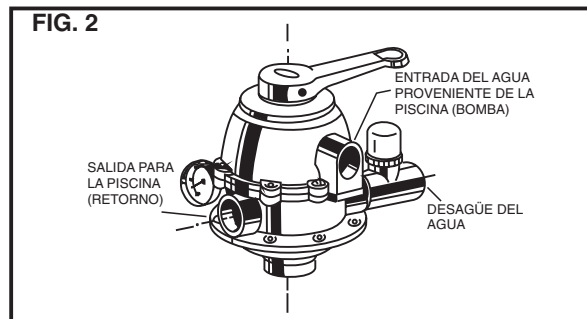

filtro en una posición que facilite la conexión de las tuberías de aspiración, retorno y desagüe en las boquillas de la válvula selectora y de la bomba (fig. 1 y 2), permitiendo un fácil acceso al prefiltro para la limpieza periódica del canasto.

DIMENSIONES E INSTALACIÓN

Las dimensiones principales de los filtros CF son las abajo indicadas (fig.1).

Ubique los filtros serie CF o TP tan cerca de la piscina como sea posible, en área cubierta, iluminada, ventilada, seca, protegida de la intemperie y con fácil acceso para la operación y eventual mantenimiento de los equipos. El asentamiento del filtro debe ser sobre un piso nivelado. La bomba debe ser ubicada preferentemente por debajo del nivel del agua de la piscina (cebada). De no ser posible, se recomienda no exceder sobre 1 m. sobre el nivel del agua como máximo para la instalación de la misma. Instale el filtro en una posición que facilite la conexión de las tuberías de aspiración, retorno y desagüe en las boquillas de la válvula selectora y de la bomba (fig. 1 y 2), permitiendo un fácil acceso al prefiltro para la limpieza periódica del

TABLA 2

MODELO FILTRO	PUNTO NOMINAL DE OPERACIÓN		PÉRDIDA DE CARGA EN LA TUBERÍA	
	CAUDAL (m³/h)	ALT. MANOM. TOTAL (mca)	(mca)	EQUIVALENTE A:
CF12	3,0	10,3	2,5	250 m. de tubo 50 mm.
CF15	5,3	10,3	2,5	90 m. de tubo de diám. 50 mm. o 250 de tubo de diám. 63 mm.
CF19	9,1	12,1	2,5	35 m. de tubo de diám. 50mm o 90 m. de tubo de diám. 63 mm.
CF22	12,0	13,1	2,5	20 m. de tubo de diám. 50 mm. o 60 m. de tubo de diám. 63 mm. o 170 m. de tubo de diám. 75 mm.
TP26	16,0	15,7	2,5	50 m. tubo 63 mm. o 100 m tubo 75 mm.
TP30	18,0	17,5	2,5	80 m. tubo 75 mm. o 160 m tubo 90 mm.

canasto.

DIMENSIONES DE LA TUBERÍA

El conjunto motobomba es responsable de la circulación del agua en el sistema de filtración. La bomba aspira agua de la piscina a través del dreno o toma de fondo y del skimmer, la impulsa hacia el filtro y la retorna limpia por medio de los dispositivos de retorno. Las boquillas de la válvula selectora son adecuadas para pegar en tuberías de PVC de 50 mm de diámetro conforme a

TABLA 3

DIÁMETRO DEL TUBO DE PVC (mm)	40	50	63	75	90
CAUDAL MÁXIMA EN LA TUBERÍA DE SUCCIÓN (m³/h)	6,2	9	15	21	32
CAUDAL MÁXIMA EN LA TUBERÍA DE RETORNO (m³/h)	10	15	25	35	53

NOTA: Valores medios aproximados, pues el diámetro interno de la tubería depende de la clase utilizada.

INSTALACIÓN HIDRÁULICA

Conecte la tubería en los equipos conforme las figuras 1, 2 y 3,

- 1.- Skimmer (s) y toma (s) de fondo con la boquilla del prefiltro de la bomba, de acuerdo con el tipo de instalación escogida para el skimmer (ver manual del skimmer serie WC). Si la piscina posee toma de limpiafondo situada en la pared lateral, ésta también deberá ser conectada a la boquilla del prefiltro de la bomba incluyendo una válvula para permitir su cierre cuando no se utiliza.
- 2.- Descarga de la bomba con la boquilla "BOMBA" de la válvula selectora.
- 3.- Retornos de la piscina en la boquilla "RETORNO" de la válvula selectora.
- 4.- La boquilla "ESGOTO" de la válvula selectora con la tubería de drenaje de la piscina. Para evitar la contaminación del agua, esta tubería no debe ser conectada directamente a la red de alcantarillado. Si la longitud de la tubería de drenaje supera los 20 m., el reductor de caudal existente en la boquilla del visor de retrolavado debe ser removido antes de efectuarse la conexión (lea también retrolavar). Instale válvulas y uniones americanas en los puntos de conexión de la tubería con el equipo para facilitar una eventual mantención o la remoción de los componentes. En las instalaciones bajo el nivel del agua de la piscina es indispensable utilizar válvulas en las tuberías de aspiración y retorno, para posibilitar la limpieza del prefiltro de la bomba. El visor de retrolavado, localizado en la boquilla "ESGOTO", sirve para economizar agua en el retrolavado, pues permite verificar cuando el agua está saliendo limpia. La tubería no debe ejercer esfuerzos en las conexiones con el equipo.

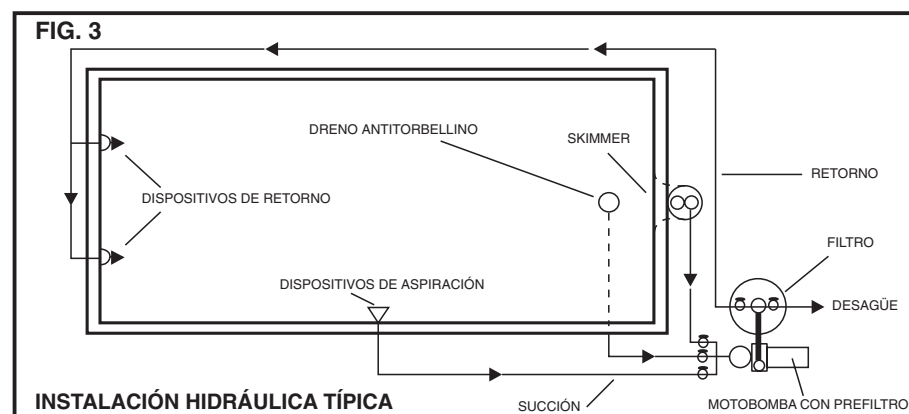

LLENADO DE LA PISCINA

Para el llenado de la piscina no es permitida la conexión de la tubería de la red pública de agua potable directamente a la tubería del sistema de circulación y tratamiento de la piscina. Este procedimiento, además de constituirse en grave transgresión a los principios de sanidad pública, también compromete la integridad de los equipos, los cuales quedan sometidos a presiones mayores que las producidas por la bomba de recirculación y a choques hidráulicos. Para el llenado o la reposición, utilizando agua de la red pública, se debe proceder de uno de los siguientes modos:

- Instale un grifo a 20 cm. por arriba del borde de la piscina, en lugar protegido como ser debajo del trampolín o del tobogán.
- Utilice una manguera conectada a un grifo alejado del borde de la piscina.
- Para piscinas de mayor volumen, construya un depósito regulador, dotado de válvula con flotador, conectado al sistema de circulación y tratamiento.

INSTALACIÓN ELÉCTRICA

Realice la instalación con un electricista capacitado y según las Normas Técnicas en vigencia. Las siguientes recomendaciones básicas deben ser cumplidas:

- Verifique que la red eléctrica disponible esté de acuerdo con las características indicadas en la placa del motor. Normalmente los motores monofásicos son suministrados para la tensión de 220 V y los trifásicos vienen conectados para 380 V, lo cual debe ser chequeado.
- El circuito de alimentación del motor debe ser protegido con interruptor termomagnético y protección diferencial. Recomiéndase que los motores trifásicos sean protegidos contra sobrecarga por un relay térmico.
- Los conductores eléctricos deben ser seleccionados por la capacidad de corriente y por la caída de tensión a un máximo de 5%.
- Se deberá realizar una conexión de protección a tierra de la carcasa del motor eléctrico. Dicha instalación a tierra debe estar conforme a las normas en vigencia.
- Concluida la instalación eléctrica y en caso de ser trifásica, se debe verificar el sentido de giro de la electrobomba. Para ello energice el motor sólo por un instante y observe el sentido de rotación del eje. El giro correcto es el sentido horario observado desde la parte posterior del motor. En caso de no ser correcto se deberá intercambiar la conexión de dos conductores indistintamente.

Los motores monofásicos son suministrados con sentido de rotación correcto.

LLENADO DEL TANQUE CON ARENA

La arena constituye el medio filtrante y es colocada sobre el sistema interno colector. El sistema interno colector no se obstruye y es resistente a la corrosión, deformación y desgaste. Cuando el filtro está en funcionamiento se produce un flujo uniforme a través del diámetro total del tanque, asegurando un filtrado y retrolavado efectivo y perfecto. Después de instalar el tanque en su posición definitiva, coloque la arena en el tanque conforme las siguientes instrucciones:

- 1.- Retire las tuercas que fijan la válvula selectora en el tanque.
- 2.- Remueva la válvula selectora conjuntamente con la junta plana de goma.
- 3.- Retire el canastillo deflector y ponga la TAPA DE POSICIONAMIENTO sobre el tubo interno (fig.4). **NO COLOQUE ARENA EN EL TANQUE SIN LA TAPA DE POSICIONAMIENTO SOBRE EL TUBO INTERNO.**
- 4.- Coloque agua hasta la mitad del tanque y, después adicione la arena lentamente. El agua evita que el impacto de la arena dañe el sistema colector. Nivele la superficie de arena. La distancia vertical libre arriba de la parte superior del medio filtrante, llamada "zona libre", es necesaria para la expansión de la arena durante el retrolavado.
- 5.- Retire la tapa de posicionamiento y coloque el canastillo deflector (fig.5).
- 6.- Limpie bien la parte superior del tanque y reponga la junta plana de goma con la válvula selectora. Apriete las tuercas con firmeza pero no demasiado.

INSTRUCCIONES DE OPERACIÓN

Las operaciones ejecutadas por el filtro de la serie CF o TP son seleccionadas colocando la palanca de la válvula selectora en las posiciones indicadas a continuación. **Siempre detenga el motor antes de cambiar posiciones en la válvula selectora.**

FILTRAR: El agua de la piscina pasa por el prefiltro de la bomba dejando la suciedad de mayor tamaño (cabellos, hojas, papeles, etc.) retenida en el canasto. Vertida al interior del tanque a través de la válvula selectora, el agua atraviesa el medio filtrante de arena, que retiene las partículas en suspensión y coloides. Aunque la filtración pueda remover algunas bacterias, ésta no es su finalidad. Su misión es retener las partículas de suciedad, pues las mismas además de tornar el agua turbia, aumentan la necesidad de tratamiento químico del agua y reducen la eficiencia de los

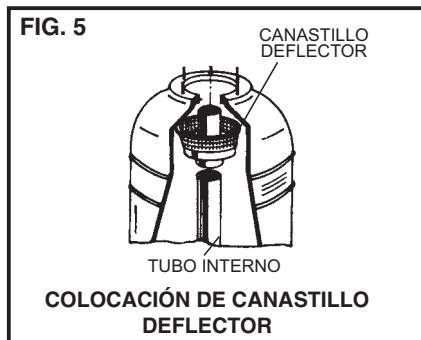
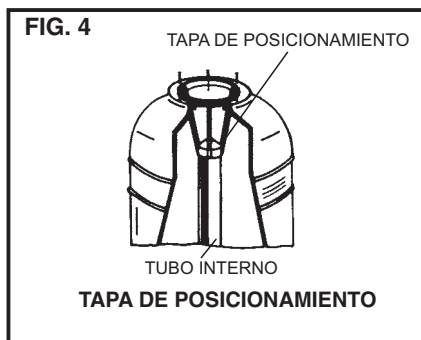

productos de desinfección. Mientras que el agua limpia retorna a la piscina, la suciedad va quedando en el medio filtrante, aumentando la pérdida de carga, hasta tornar necesario el retrolavado para la limpieza del filtro. La arena solamente se torna eficiente como medio filtrante después que ocurre la aglomeración de partículas (floculación), que impide el pasaje de los residuos menores. Por ello, el filtro alcanza la mejor eficiencia cuando, después de cada retrolavado, opera por cerca de 8 a 16 horas. La floculación puede ser acelerada por la adición de pequeña cantidad de sulfato de aluminio en el prefiltro antes de empezar el filtrado, debiendo ajustarse el pH a aproximadamente 7,6. El medio filtrante retiene partículas de tamaño mínimo 20 micrones, pero luego de realizada la floculación, el tamaño se puede reducir hasta 5 micrones.

Use el limpia fondo en la posición Filtrar solamente si hubiera poca suciedad o para aspiración normal (ver también Desaguar y USO DEL LIMPIAFONDO).

RETROLAVAR: El flujo del agua es dirigido en sentido inverso del filtrado, sube a través de la arena produciendo la expansión del medio filtrante, agitando y friccionando los granos de arena, desprendiendo la suciedad acumulada. El caudal de retrolavado debe ser como máximo el indicado en la tabla 4, garantizando esto que no ocurra pérdida anormal de arena del medio filtrante.

Los filtros de la serie CF tienen un reductor de caudal ubicado en la boquilla del visor de retrolavado. Si la longitud de la tubería de desagüe fuera muy extensa (más de 20 m), se debe retirar el reductor de la boquilla del visor y controlar el caudal de retrolavado por medio de una válvula colocada en la tubería del desagüe. El diámetro del orificio del reductor de caudal utilizado para cada modelo de filtro está también indicado en la tabla 4. Por otra parte, si el retrolavado es efectuado a un caudal muy bajo, el mismo será deficiente, pues no tendrá la capacidad de remover la suciedad

depositada y de romper los bloques de materiales orgánicos aglomerados sobre hilos de cabello, etc. Con el pasar del tiempo el medio filtrante se transformará en una masa dura, que impedirá el flujo del agua o se formarán hendiduras que permitirán el paso de agua sin filtrarla.

Para efectuar el retrolavado proceda de la siguiente forma:

- 1.- Detenga la bomba, cierre la válvula si la instalación está ubicada bajo el nivel del agua (cebada), remueva la tapa del prefiltro y limpie el canasto. Reponga la tapa.
- 2.- Coloque la palanca de la válvula selectora en la posición Retro lavar, abra la válvula ubicada en succión y accione la bomba. EL CAUDAL DE RETROLAVADO NO DEBE SUPERAR EL INDICADO EN LA TABLA 4, PARA EVITAR LA EXPULSIÓN DE LA ARENA POR EL DESAGÜE.
- 3.- Observe por el visor de retrolavado la turbiedad del agua después de 2 minutos de funcionamiento en esta posición. Detenga la bomba cuando observe que el agua sale limpia.

TABLA 4

MODELO FILTRO	CAUDAL DE RETROLAVADO (m ³ /h)	DIÁMETRO DEL ORIFICIO DEL REDUCTOR DE CAUDAL (mm)
CF12	2,0	10
CF15	4,1	13
CF19	6,9	21
CF22	9,0	21

ENJUAGAR: Esta operación, realizada después del retrolavado, hace pasar el agua por el filtro, acomodando el medio filtrante, removiendo la suciedad remanente, llevándola hacia el desagüe y evitando que vuelva a la piscina. Detenga la motobomba y coloque la palanca de la válvula selectora en la posición Enjuagar. Conecte nuevamente la bomba, haciendo funcionar el filtro en esta posición por 30 segundos hasta un minuto. Detenga la bomba y coloque la palanca en la posición Filtrar. El equipo está en condiciones para otro período de filtrado normal.

RECIRCULAR: El agua es aspirada por la bomba y retorna a la piscina sin pasar por el medio filtrante. Esta operación es común en piscinas con sistema de hidroterapia. Puede ser utilizada, además para distribuir uniformemente los productos químicos para tratamiento del agua de la piscina.

DESAGUAR: El agua pasa directamente de la piscina por la válvula selectora hacia el desagüe sin pasar a través del medio filtrante de arena. La operación desaguar es usada cuando se desea vaciar la piscina, o con el limpiafondo cuando existe gran acumulación de suciedad en el fondo, o después de la sedimentación con floculantes, evitando reiterados retrolavados del filtro. Puede ser usada también para bajar un poco el nivel del agua de la piscina.

PROBAR: Su finalidad es detectar posibles pérdidas en la válvula selectora. El agua es totalmente bloqueada dentro de la válvula selectora, llegando a la máxima presión de la bomba. Detenga la bomba y coloque la palanca de la válvula selectora en la posición Probar. **CONECTE LA BOMBA DURANTE NO MÁS DE UN MINUTO.** Si hubiere retorno de agua para la piscina, pérdida para el desagüe o entre la tapa y el cuerpo de la válvula, indica que hay necesidad de repararla. No olvidar detener nuevamente la bomba para pasar a otra posición.

LIBRE: En esta posición de la palanca se permite el alivio de la presión en el interior de la válvula selectora. Debe ser usada cuando el filtro no funcione por un tiempo prolongado. En este caso, se debe drenar el filtro y drenar el agua del cuerpo de la bomba.

OPERACIÓN INICIAL

Concluida la instalación, ponga el sistema en operación de la siguiente manera:

- 1.- Si la bomba del filtro está instalada por debajo del nivel del agua (cebada), abra todas las válvulas de las tuberías de aspiración y retorno.
- 2.- Si la bomba no está cebada, coloque la palanca de la válvula selectora en la posición Libre, retire la tapa del prefiltro y llene con agua hasta el nivel de la abertura de aspiración. Coloque nuevamente la tapa.
- 3.- Coloque inicialmente la palanca de la válvula selectora en la posición Recircular. Verifique que las válvulas de aspiración y retorno estén abiertas. Conecte el motor. Deje funcionar hasta que el aire salga totalmente de la tubería. Si no se observa flujo dentro de 3 minutos, detenga la bomba y repita el procedimiento anterior. **NUNCA DEJE FUNCIONAR LA BOMBA SIN AGUA** (para no dañar el sello mecánico e impulsor) **O CON LAS VÁLVULAS CERRADAS** (el calentamiento del agua contenida en su interior puede dañar la bomba y la tubería de PVC).
- 4.- Lograda la correcta circulación del agua, detenga la bomba, coloque la palanca de la válvula selectora en la posición Retrolavar y accione nuevamente la bomba. Deje funcionar por algunos minutos para producir un buen lavado de la arena del medio filtrante. Observe por el visor de retrolavado el momento en que el agua se torna limpia y luego detenga la bomba. El retrolavado debe ser efectuado con el caudal indicado en la tabla 4. Lea atentamente el ítem Retrolavar. Es normal que se observe alguna pérdida de arena cuando se efectúe el primer retrolavado, puesto que hay algún exceso en la cantidad de arena suministrada, así como la presencia de granos excesivamente pequeños que serán llevados para afuera del filtro.
- 5.- Cambie la posición de la palanca de la válvula selectora en esta secuencia: Enjuagar, Filtrar, Recircular y Desaguar, verificando el correcto funcionamiento del filtro en cada posición.

6.- Retorne la palanca de la válvula selectora a la posición Filtrar. Después de 10 minutos observe si en los retornos de agua para la piscina hay presencia de burbujas de aire. Un flujo de aire continuo indica la existencia de entrada de aire en alguna parte de la tubería. Localícela y realice la reparación correspondiente.

7.- Continuando en la posición Filtrar, detenga la bomba, retire la tapa del prefiltro y limpie el canasto. Coloque el canasto nuevamente en el prefiltro. Coloque la tapa, apriete firmemente el anillo traba de la tapa y accione otra vez la bomba.

IMPORTANTE: La eficiencia del filtro puede ser mejorada si se observan los siguientes procedimientos:

- * Retrolavar el filtro solamente cuando la diferencia de presión entre los manómetros en la posición Filtrar supere a 0,7 kgf/cm² (10 psi); **NUNCA REALICE EL RETROLAVADO DEL FILTRO INNECESARIAMENTE.**
- * Filtrar todos los días por lo menos un periodo igual al tiempo de recirculación (tiempo de filtrado de un volumen de agua igual a la capacidad de la piscina).

USO DEL LIMPIAFONDO

En el caso de la piscina que posee skimmer conectado a la toma de fondo (instalación combinada), ajuste el regulador de caudal en la posición de vacío parcialmente abierto, para reducir el caudal del agua que pasa a través de la toma de fondo. Después de colocar el canasto colector y la tapa adaptadora del limpiafondo en el interior del skimmer, acople la manguera del limpiafondo en la boquilla de la tapa (ver manual del skimmer serie W). Si la piscina no posee skimmer, la manguera debe ser acoplada a la toma del limpiafondo. Abra totalmente el registro de la tubería de limpiafondo, regule a continuación el registro de la tubería de aspiración (proveniente de la toma de fondo), controlando el caudal del agua conforme sea necesario. Estas operaciones permiten limpiar el fondo de la piscina utilizando el limpiafondo, sin causar problemas de cavitación en el conjunto motobomba. La palanca de la válvula selectora deberá estar en la posición Filtrar o desaguar de acuerdo con lo anteriormente expuesto.

CONTROL QUÍMICO DEL AGUA

El tratamiento del agua de la piscina es ejecutado por medio de sustancias que realizan la desinfección y la toman químicamente balanceada, evitando irritación en ojos y piel de los usuarios, como también la corrosión de partes metálicas de equipos de la piscina. El cloro es la sustancia comúnmente utilizada en la desinfección del agua. Además de mantener el agua libre de microorganismos, el cloro impide la proliferación de algas y oxida materiales orgánicos existentes, los cuales dificultan el proceso de filtración. Consumido

en parte en la destrucción e inactivación de dichos elementos, queda finalmente un exceso llamado cloro libre disponible, que reaccionará químicamente con las nuevas impurezas que vengán a surgir en la piscina. El cloro debe ser adicionado continuamente en la piscina, a fin de mantener el cloro libre disponible dentro de los valores ideales, los cuales varían entre 0,8 e 3,0 ppm. El uso de estabilizadores reduce la reposición de cloro hasta en 75%, mientras que la concentración de cloro libre disponible en las piscinas estabilizadas debe mantenerse entre 1,0 y 1,5 ppm. El control del valor del pH es otro factor importante en el tratamiento químico, pues expresa el grado de acidez o alcalinidad del agua. En una escala de 0 a 14, los valores inferiores a 7 indican agua ácida y los superiores agua alcalina. El valor 7 corresponde a la neutralidad. En el agua de la piscina los valores de pH deben estar comprendidos entre 7,2 y 7,6 (agua levemente alcalina). Controle fácil y precisamente la calidad del agua, utilizando el test kit JACUZZI WTKC104, que permite determinar el pH y el nivel de cloro residual libre. Siga las instrucciones que lo acompañan para su uso. El uso diario del probador JACUZZI y el tratamiento químico correcto aseguran una buena calidad del agua.

MANTENIMIENTO

Consiste generalmente en verificar la aparición de eventuales pérdidas en las tuberías y juntas del sistema de circulación. Normalmente, el conjunto motobomba requiere poco cuidado de mantenimiento. Evite almacenar los productos químicos cerca del filtro, pues pueden provocar corrosión en el motor de la bomba. Consulte el manual de instrucciones de las bombas autocebantes con prefiltro JACUZZI que usa el filtro, para identificar el tipo de problema que eventualmente pueda ocurrir durante la operación del filtro.

PROCEDIMIENTO PARA DESAGÜE TOTAL DEL FILTRO

Después de retirada la válvula selectora y el canastillo deflector, introduzca un sifón (manguera llena de agua) en el tubo interno, hasta el fondo del filtro, para desagüar la totalidad del agua del interior del filtro (fig.7).

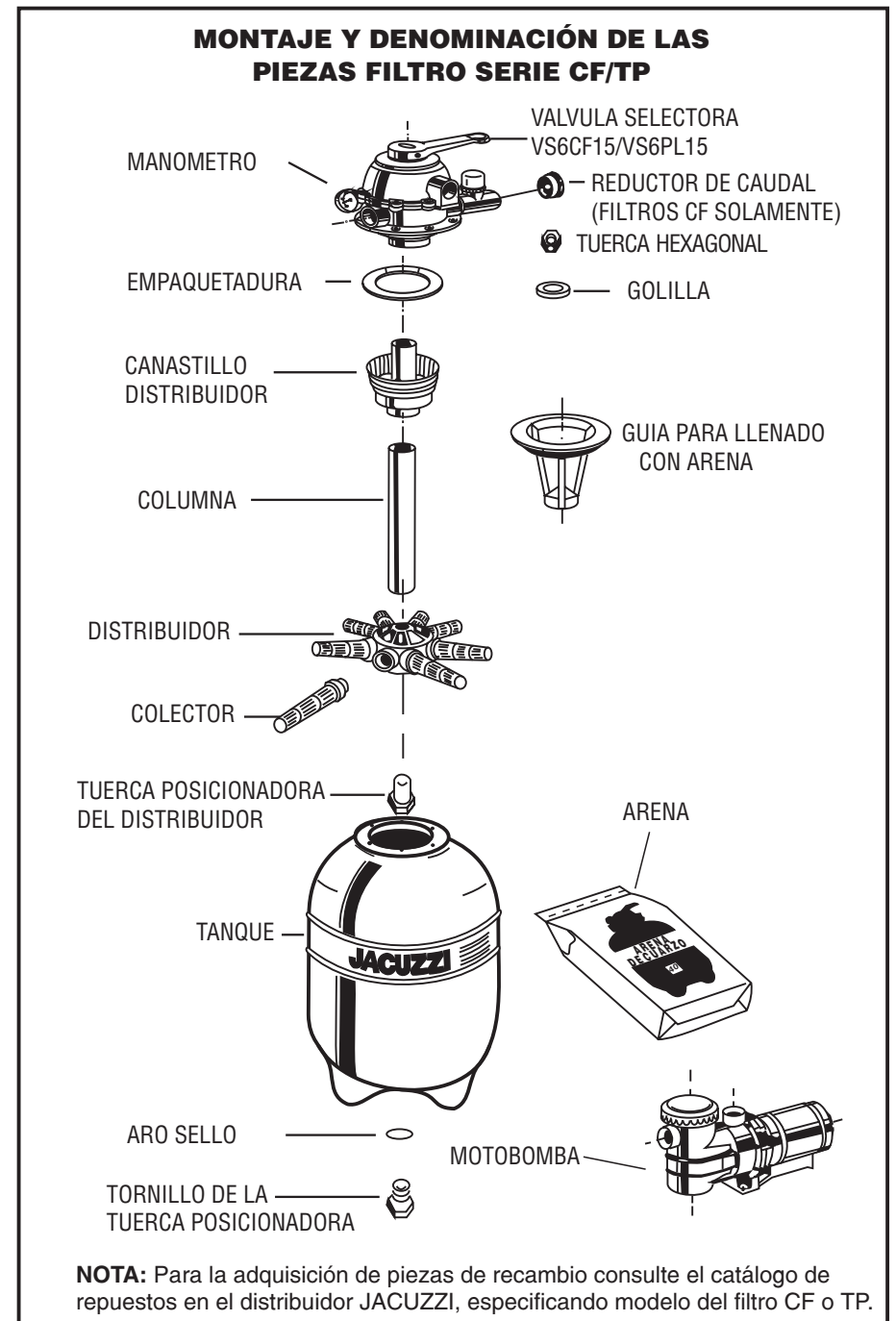
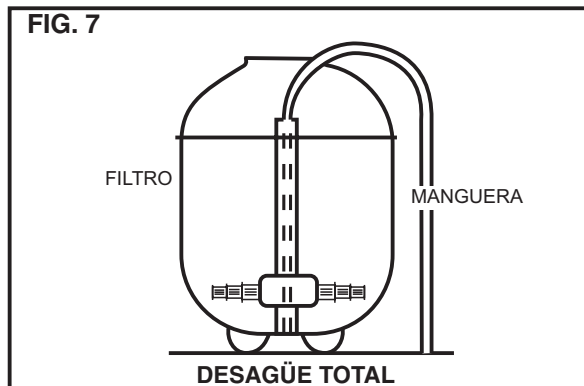

MONTAJE Y DENOMINACIÓN DE LAS PIEZAS FILTRO SERIE CF12

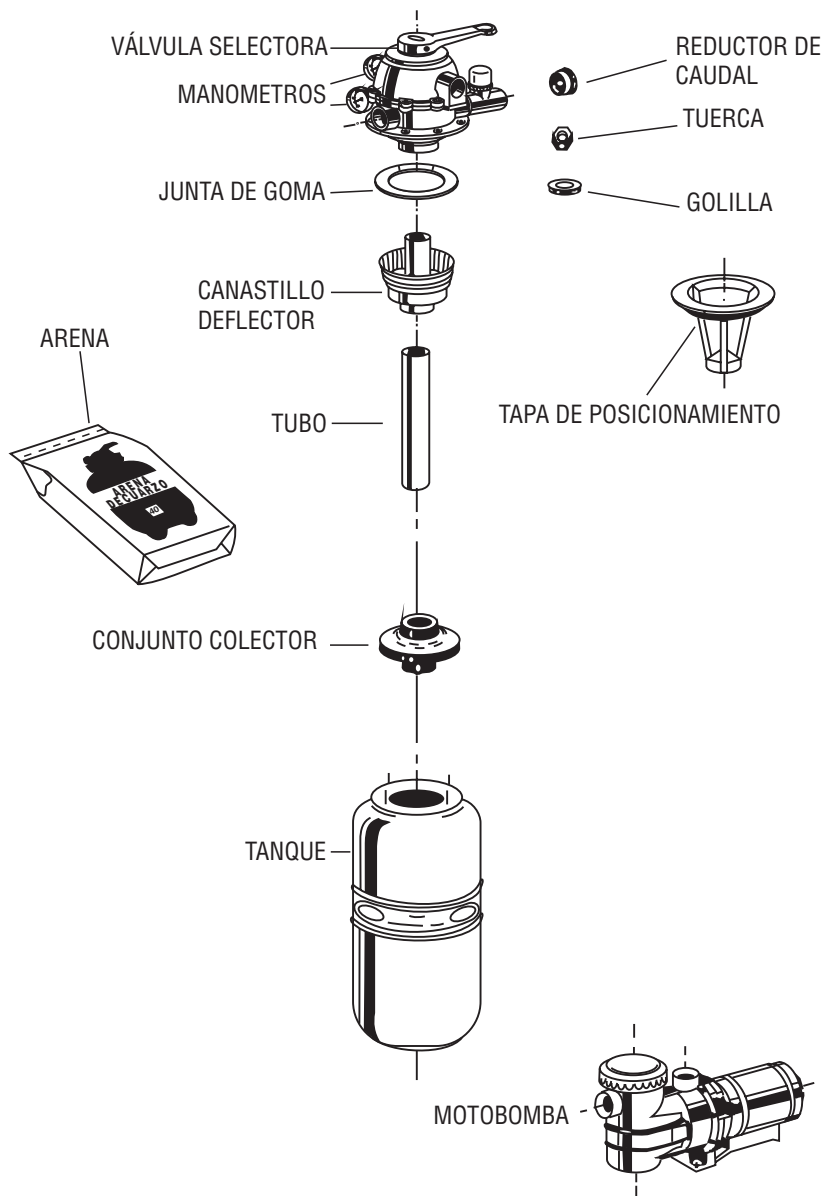

NOTA: Para la adquisición de piezas de recambio consulte el catálogo de repuestos en el distribuidor JACUZZI, especificando modelo del filtro.

MONTAJE Y DENOMINACIÓN DE LAS PIEZAS VÁLVULA SELECTORA VS6CF15 o VS6PL15

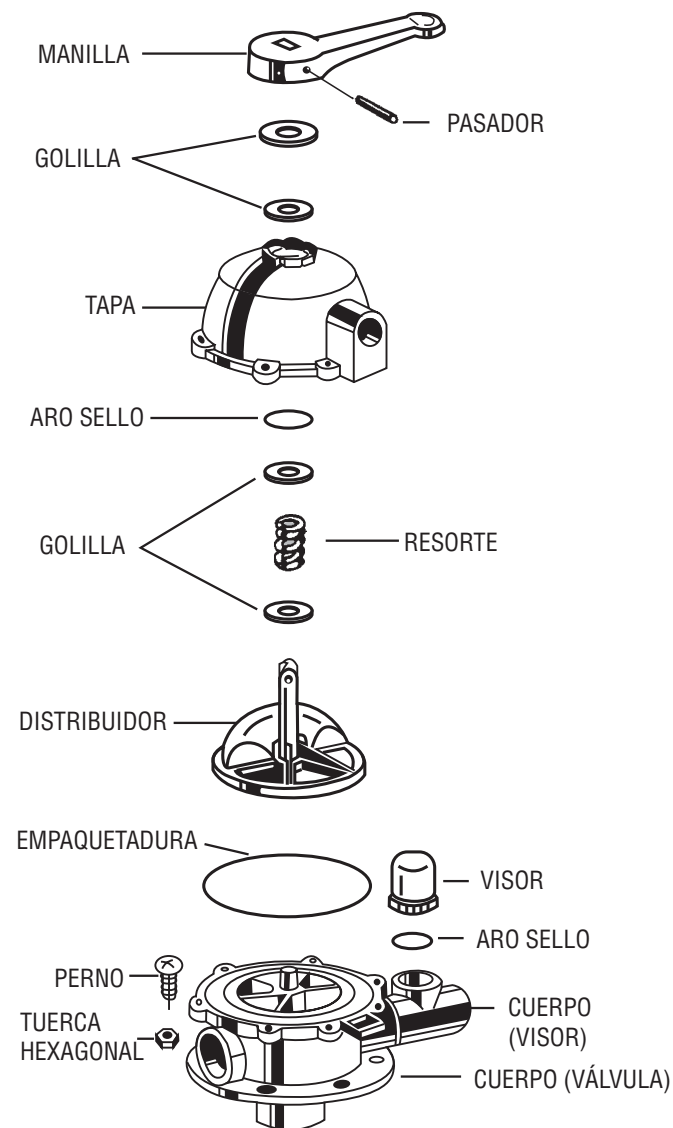

NOTA: Para la adquisición de piezas de recambio consulte el catálogo de repuestos en el distribuidor JACUZZI especificando modelo del filtro CF o TP.

NOTA: La información presentada en este manual corresponde a nuestro mejor conocimiento al tiempo de impresión y puede sufrir modificaciones sin previo aviso.